



- **Gestione delle minacce derivanti dalla posta in entrata e in uscita**
- **Implementazione come hardware, software o appliance virtuale**
- **Architettura Split-Mode ad alta disponibilità e scalabilità**
- **Conformità alle normative**
- **Gestione delle policy e-mail**
- **Gestione avanzata della reputazione**
- **Integrazione Multi-LDAP immediata**
- **Potenti funzioni di reporting**
- **SonicWALL GRID Anti-Virus™**
- **Protezione da attacchi DHA, Dos e zombie**
- **Controlli avanzati per gli utenti finali**
- **Installazione rapida e semplicità di gestione**

Protezione e-mail ad alte prestazioni ed elevata scalabilità

Molti fornitori di soluzioni di sicurezza della posta elettronica non sono più in grado di fornire soluzioni adeguate agli attacchi e-mail sempre più numerosi e sofisticati, alle nuove normative di conformità più restrittive e agli ambienti aziendali dinamici. Oggi le imprese hanno bisogno di soluzioni più potenti e in grado di abbattere i costi e le complessità.

SonicWALL® E-Class Email Security, la soluzione di protezione della posta elettronica più flessibile attualmente disponibile sul mercato, fornisce prestazioni eccellenti e una protezione efficace e reattiva che riduce sensibilmente l'impegno degli amministratori. Disponibili come dispositivo hardware (SonicWALL Email Security Appliance (ESA) ES6000 e ES8300), come software per server Windows® di terzi (SonicWALL E-Class Email Security Software) o come appliance virtuali in ambienti VMware® (SonicWALL Email Security Virtual Appliance), le soluzioni E-Class Email Security di SonicWALL offrono protezione ad esecuzione e aggiornamento automatici, pienamente compatibile con le applicazioni future. Grazie alla scansione del traffico e-mail sia in entrata che in uscita, E-Class Email Security aumenta la produttività bloccando spam, virus e phishing e impedisce la fuga di dati riservati, permettendo alle aziende di soddisfare i requisiti di conformità alle normative vigenti.

SonicWALL E-Class è una linea di soluzioni aziendali premium con eccellenti funzioni di protezione ad alte prestazioni, caratterizzate da elevata scalabilità, grande facilità d'uso e un ottimo rapporto qualità-prezzo. La gamma di prodotti e servizi E-Class offre una linea completa di soluzioni di protezione e-mail, sicurezza di rete e accesso remoto sicuro.

Caratteristiche e vantaggi

La **gestione delle minacce derivanti dalla posta in entrata e in uscita** analizza sia la posta in arrivo, per bloccare spam, phishing e malware prima che raggiungano la rete, sia la posta in uscita e i relativi allegati per prevenire la fuga di dati e la proliferazione del malware.

Implementazione flessibile come **dispositivo hardware** (utilizzando un'appliance con sistema operativo hardened ad alte prestazioni), **software** per server (installabile nell'infrastruttura esistente) o come **appliance virtuale** (sfruttando le risorse di calcolo condivise per ottimizzare l'utilizzo, semplificare la migrazione e ridurre i costi di capitale).

L'**architettura Split-Mode ad alta disponibilità e scalabilità** permette alle aziende di gestire SonicWALL E-Class (dispositivo hardware, software o appliance virtuale) centralmente e con grande flessibilità, senza le limitazioni imposte dai prodotti concorrenti. SonicWALL offre una soluzione di protezione e-mail realmente scalabile e ad alta disponibilità per l'archiviazione, l'outsourcing, i servizi gestiti, le fusioni e le acquisizioni e per l'espansione in ambienti globali distribuiti.

La struttura di **conformità alle normative** consente alle aziende di identificare in modo intelligente, monitorare e generare report per messaggi e-mail che violano le linee guida e le normative di conformità (HIPAA, SOX, GLBA, PCI) e utilizza il routing basato su policy per inviare la posta ai sistemi di archiviazione mediante tecnologie di crittografia.*

La **gestione delle policy e-mail** consente ai manager IT di applicare policy aziendali per prevenire la diffusione di contenuti inappropriati, proteggere le informazioni riservate, aggiungere disclaimer ai messaggi e-mail o bloccare la distribuzione di file eseguibili.

La **gestione avanzata della reputazione** respinge fino al 90% dei messaggi e-mail indesiderati a livello di connessione, mentre le restanti e-mail indesiderate vengono rimosse mediante la gestione avanzata dei contenuti di SonicWALL, offrendo prestazioni e scalabilità migliori oltre che una visibilità completa (a differenza dei prodotti concorrenti).

Grazie all'**integrazione Multi-LDAP immediata**, le soluzioni E-Class Email Security possono sincronizzarsi automaticamente con più server LDAP per gestire in modo autonomo indirizzi ed account e-mail e gruppi di utenti.

Le **potenti funzioni di reporting** offrono la possibilità di creare report granulari e a livello di sistema personalizzabili, con informazioni sui tipi di attacco, l'efficacia delle soluzioni e il monitoraggio delle prestazioni del sistema. Nei sistemi distribuiti in modalità Split-Mode, le funzioni di reporting e monitoraggio completamente centralizzate per tutti i sistemi consentono di risparmiare tempo prezioso e semplificare la gestione globale del sistema.

SonicWALL GRID Anti-Virus™ utilizza la tecnologia anti-virus e anti-spyware di SonicWALL per fornire una solida protezione contro virus e spyware. SonicWALL fornisce anche ulteriori livelli di protezione attraverso l'abbonamento agli aggiornamenti delle signature di McAfee™ e Kaspersky Lab™.*

La **protezione da attacchi DHA, Dos e zombie*** utilizza potenti funzionalità di gestione delle connessioni per rinviare, limitare o bloccare le connessioni non valide prima che possano raggiungere la rete interna. Questa protezione, associata alle funzionalità anti-spam, anti-phishing e anti-virus di SonicWALL, consente di bloccare in modo efficace qualsiasi minaccia veicolata dalla posta elettronica.

I **controlli avanzati per gli utenti finali** permettono agli amministratori di concedere agli utenti un maggiore controllo su gestione dello spam, elenchi di blocco/autorizzazione, aggressività anti-spam e delega degli account. Mediante il pulsante "Posta indesiderata" per Outlook®, disponibile come plug-in scaricabile, gli utenti finali possono gestire in modo proattivo i messaggi di posta indesiderata che inavvertitamente raggiungono la loro casella di posta. L'amministratore definisce tutti i controlli per gli utenti finali e può assegnarli in base a utente, gruppo o funzione.

Installazione rapida e semplicità di gestione riducono notevolmente il lavoro a carico del reparto IT per l'implementazione e la gestione di una soluzione di sicurezza e-mail completa. La funzione Judgment Details fornisce una visione dettagliata dei criteri di valutazione per semplificare la risoluzione dei problemi e impedire che le e-mail legittime vengano filtrate come posta indesiderata.

* Richiede un servizio in abbonamento aggiuntivo

Implementazioni di SonicWALL Email Security

L'architettura altamente flessibile di SonicWALL Email Security consente l'implementazione in organizzazioni che richiedono una soluzione di protezione e-mail distribuita, altamente scalabile, ridondante e con possibilità di gestione centralizzata. SonicWALL Email Security può essere utilizzato con architettura All-in-one oppure Split-Mode. Una tipica configurazione Split-Mode prevede uno o più **analizzatori remoti** connessi a un **centro di controllo**: l'**analizzatore remoto (Remote Analyzer)** riceve le e-mail da uno o più domini e applica le funzionalità di gestione delle connessioni, filtraggio delle e-mail (anti-spam, anti-phishing e anti-virus) e tecniche di policy avanzate per consegnare solo messaggi di posta affidabili al server e-mail downstream. Il **centro di controllo (Control Center)** gestisce centralmente tutti gli analizzatori remoti e raccoglie/archivia i messaggi di posta indesiderata dagli analizzatori remoti. La gestione centralizzata include funzioni di reporting e monitoraggio per tutti i sistemi connessi. Questa combinazione consente a SonicWALL Email Security di adattarsi all'infrastruttura e-mail di qualsiasi azienda e fornire una protezione globale della posta in arrivo e in uscita a un prezzo estremamente conveniente. Con SonicWALL Email Security Virtual Appliance è possibile implementare la configurazione Split Mode su uno o più server, ottenendo una scalabilità ottimale.

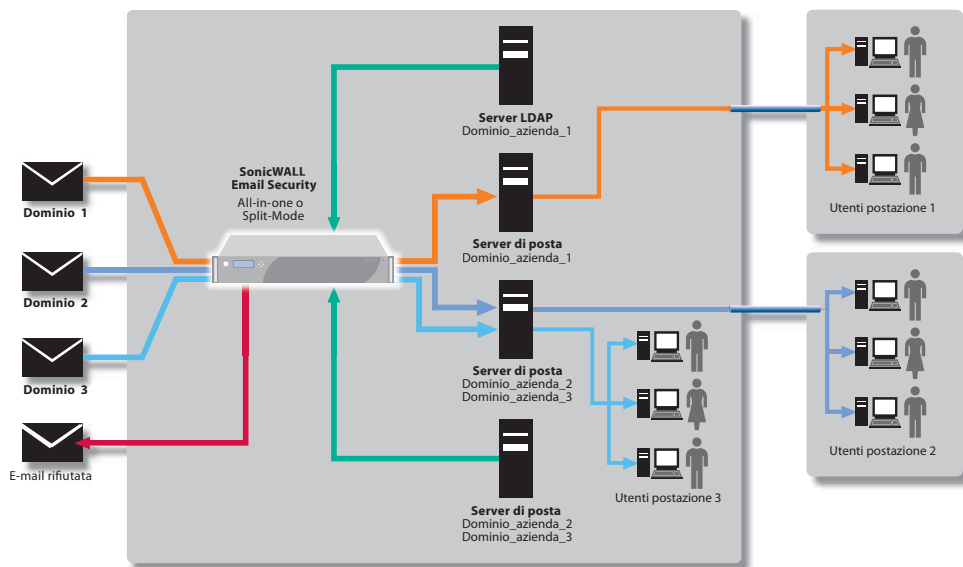

Gestione multidominio centralizzata

Email Security consente di centralizzare la gestione di più domini e-mail.

Impiego tipico in studi medici associati, compagnie di assicurazioni, attività in franchising, società multibrand/multidivisionali

Vantaggi

- Gestione semplice e centralizzata di domini multipli
- Applicazione (centralizzata) di policy e-mail aziendali per qualsiasi utente e/o di policy per dominio/gruppo/utente
- Reporting centralizzato per ogni dominio
- Controllo centralizzato delle e-mail in uscita, con applicazione di policy/regole di routing per ogni dominio o su base aziendale

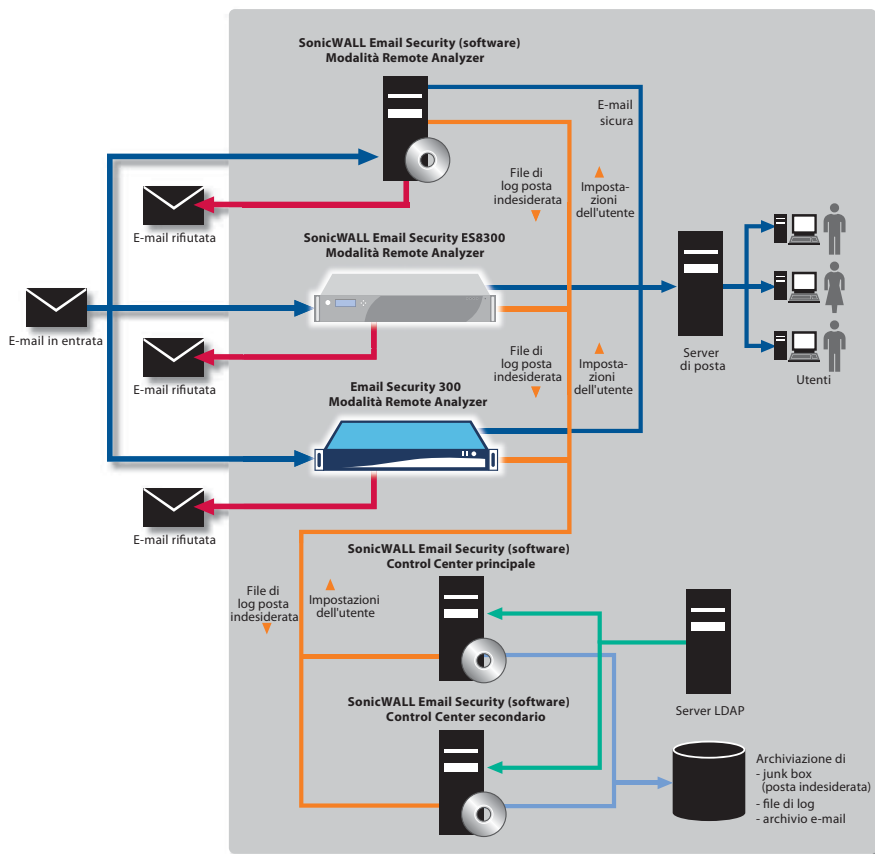

Scalabile e ridondante

Un sistema di protezione e-mail a gestione centralizzata ed alta scalabilità, in grado di funzionare con piattaforme miste (software, hardware o appliance virtuale) e con funzionalità di failover integrate nell'architettura di sistema e nell'hardware.

Impiego tipico in aziende medio-grandi, imprese con esigenze di elevata disponibilità della rete per la sicurezza e-mail, ambienti con piattaforme miste o aziende con necessità di archiviare la posta elettronica su una rete SAN (Storage Area Network)

Vantaggi

- Qualsiasi analizzatore remoto può commutare su qualsiasi altro analizzatore remoto, garantendo la continuità del flusso di posta elettronica
- I centri di controllo principali e secondari forniscono una ridondanza completa del sistema
- L'archiviazione di e-mail e altri dati sulla SAN aziendale centralizza lo storage dei dati e semplifica le procedure di backup
- La possibilità di controllare centralmente piattaforme miste riduce i tempi e le complessità di gestione
- Mediante l'aggiunta di un analizzatore remoto è possibile ampliare il sistema o estendere la distribuzione in altre postazioni secondo necessità

Provider di servizi gestiti

Un provider di servizi gestiti può offrire ai propri clienti servizi di filtraggio della posta elettronica nonché servizi di server e-mail. La soluzione SonicWALL Email Security è sufficientemente flessibile da consentire la gestione centralizzata di più domini da parte del provider di servizi e, allo stesso tempo, permette a determinati clienti di affidare la gestione dei propri utenti, delle policy, delle caselle di posta indesiderata e altro ancora al provider di servizi gestiti.

Vantaggi

- Gestione centralizzata di più domini per eliminare la posta indesiderata (junk e-mail) di qualsiasi utente
- Policy e-mail centralizzate per qualsiasi utente e/o policy specifiche del cliente per dominio/gruppo/utente
- Reporting centralizzato, personalizzabile per ogni dominio
- Il controllo centralizzato delle e-mail in uscita può essere utilizzato per alcuni o per tutti i clienti, le policy/regole di routing sono impostabili per ogni singolo dominio
- I server di posta e i server LDAP possono trovarsi presso il cliente o presso il provider di servizi gestiti o in qualsiasi altra combinazione
- L'architettura di espansione flessibile consente ai provider di servizi gestiti di iniziare con un singolo sistema e di ampliarlo secondo necessità in un'architettura Split-Mode altamente scalabile e con funzionalità di failover
- L'uso delle appliance virtuali velocizza i tempi d'implementazione presso clienti nuovi o esistenti, con un investimento incrementale minimo e bassi costi d'implementazione.

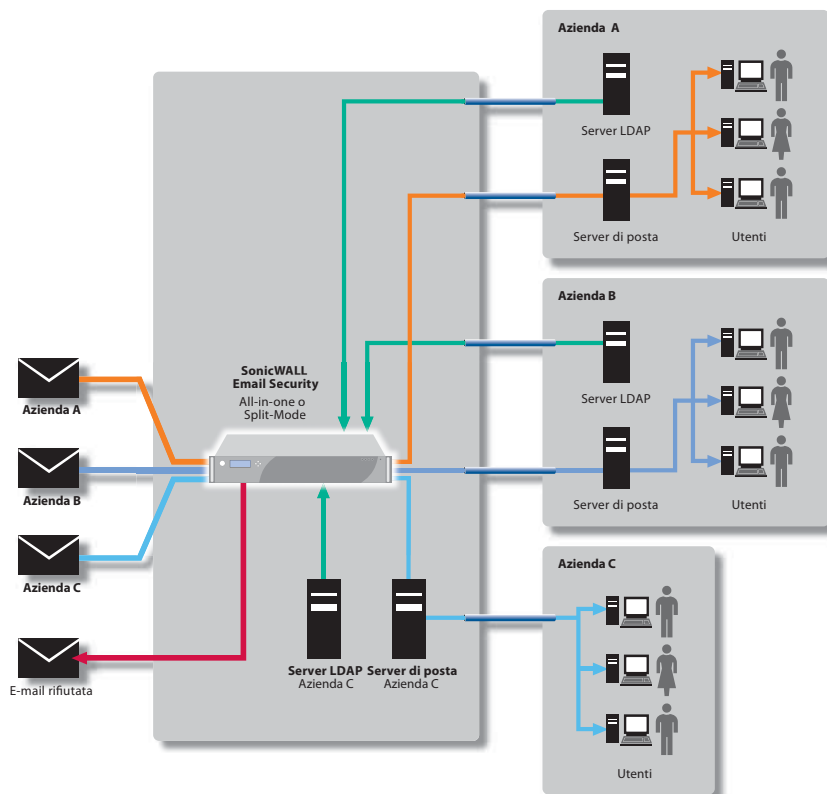

Gestione multisede centralizzata

Per le grandi aziende distribuite è difficile trovare la postazione ottimale per l'elaborazione della posta elettronica: una postazione troppo centralizzata comporta sprechi di tempo per il personale IT; una postazione troppo localizzata rischia di compromettere la sicurezza aziendale. L'architettura flessibile di SonicWALL Email Security fornisce una soluzione adattabile alle esigenze di qualsiasi azienda distribuita.

Impiego tipico in aziende con più sedi o aziende che hanno recentemente acquisito o preso in franchising nuove sedi e desiderano centralizzare la gestione della posta elettronica delle proprie sedi o delle attività in franchising

Vantaggi

- Elaborazione localizzata delle e-mail per rimuovere la posta indesiderata e consegnare solo e-mail sicure, riducendo il traffico di rete
- Gestione centralizzata di sedi multiple con applicazione di policy e funzioni di reporting e monitoraggio
- Controllo centralizzato delle e-mail in uscita, con applicazione di policy/regole di routing per ogni sede o dominio o su base aziendale
- Clustering degli analizzatori remoti per il failover da una sede all'altra

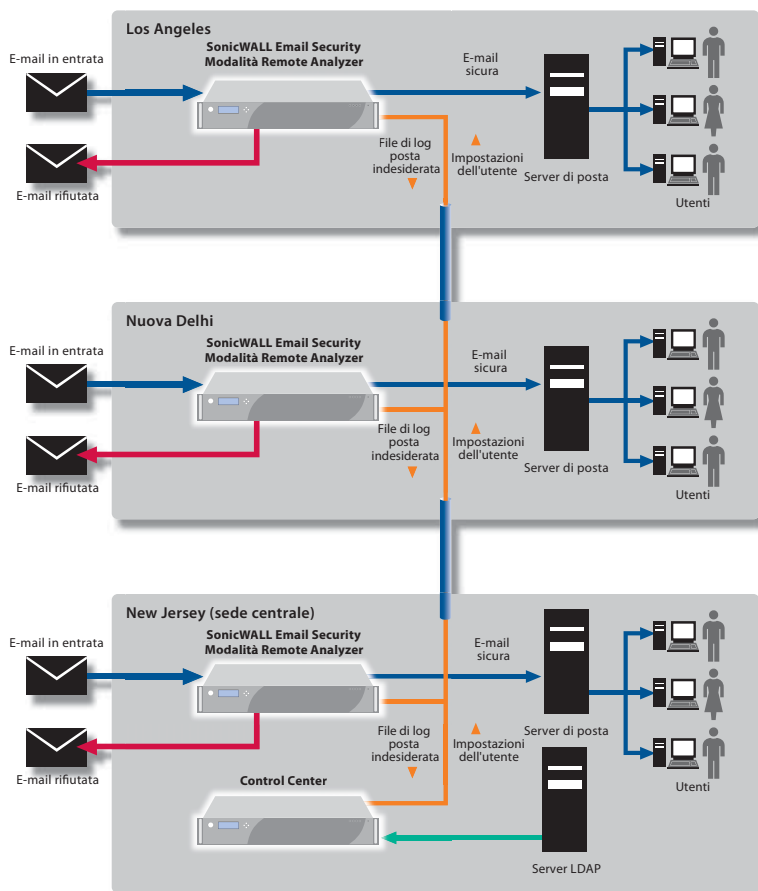

Specifiche tecniche

SonicWALL E-Class Email Security



SonicWALL E-Class Email Security (appliance)

SonicWALL Email Security ES6000
01-SSC-6604SonicWALL Email Security ES8300
01-SSC-6609

SonicWALL E-Class Email Security (software)

SonicWALL Email Security (software)
01-SSC-6636

SonicWALL E-Class Email Security (appliance virtuale)

SonicWALL Email Security
Virtual Appliance
01-SSC-7636

Abbonamenti – E-Class

Abbonamenti con pacchetto
per 5000 utentiSonicWALL Email Protection con
supporto 24x7 (1 anno)
01-SSC-6674SonicWALL Email Compliance (1 anno)
01-SSC-6644McAfee Anti-Virus con SonicWALL
Time-Zero (1 anno)
01-SSC-6764Kaspersky Anti-Virus con SonicWALL
Time-Zero (1 anno)
01-SSC-6774(Per altri pacchetti di utenti visitare
il sito www.sonicwall.com)

Panoramica delle licenze

SonicWALL E-Class Email Security (hardware, software o appliance virtuale)

- Message Transfer Agent (MTA)
- Protezione da attacchi Directory Harvest/Denial of Service
- Gestione basata sul Web
- Gestione policy/filtraggio contenuto e-mail
- Reporting e monitoraggio
- Sincronizzazione LDAP

Abbonamento (necessario) ad Email Protection con supporto dinamico 8x5 o 24x7

- Anti-spam (1 anno)
- Supporto 8x5 o 24x7 (1 anno)
- Anti-phishing (1 anno)
- Sostituzione appliance (procedura RMA)
- Aggiornamenti software/firmware (1 anno)

Abbonamento al servizio Compliance

- Dizionari (funzionalità)
- Caselle di approvazione
- Scansione degli allegati
- Corrispondenza ID dei record
- Reporting sulla crittografia
- Archiviazione e-mail
- Policy predefinite
- Report sulla conformità

Abbonamento anti-virus (Kaspersky Lab e/o McAfee con SonicWALL Time Zero Anti-Virus)

- Kaspersky Anti-virus
- SonicWALL Time Zero Anti-Virus
- McAfee Anti-virus
- Rilevamento di zombie

Appliance Email Security	PMI (per reti di piccole dimensioni)		E-Class (Enterprise)	
	300	500	ES6000	ES8300
Domini	Illimitati			
Sistema operativo	Sistema operativo SonicWALL Linux hardened			
Montaggio a rack	1U Mini	1U Mini	1U Mini	2U
CPU	2,66 GHz	2,66 GHz	3,2 GHz	Quad Core Xeon 2,0 GHz
RAM	1 GB	1 GB	2 GB	4 GB
Disco rigido	80 GB	2 x 80 GB	2 x 160 GB	4 x 750 GB
Funzionalità RAID	-	X	X	RAID 5
Sostituzione unità a caldo	-	-	-	X
Alimentazione ridondante	-	-	-	X
Misure	42,7 x 35,6 x 4,3 cm	42,7 x 35,6 x 4,3 cm	42,7 x 35,6 x 4,3 cm	69,9 x 48,3 x 8,9 cm
Peso	8,16 kg	8,62 kg	8,62 kg	22,7 kg
Peso sec. WEEE	5,90 kg	6,35 kg	6,35 kg	22,2 kg
Potenza assorbita (Watt)	189	201	201	280
BTU	644,49	685,41	685,41	1098,0
MTBF a 25C in ore	125.004 (est.)			
MTBF a 25C in anni	14,27 (est.)			

Software Email Security	
Domini	Illimitati
Sistema operativo	gira su Microsoft Windows 2003 Server o Microsoft Windows 2008 Server
CPU	2,66 GHz (configurazione minima)
RAM	2 GB consigliati, 1 GB configurazione minima
Disco rigido	40 GB (configurazione minima aggiuntiva)
Email Security Virtual Appliance	
Hypervisor	ESXi™ e ESX™ (versione 4.0 e superiore)
Sistema operativo installato	SonicLinux hardened
Memoria allocata	2 GB
Dimensioni disco appliance	80 GB
Guida alla compatibilità hardware per VMware	http://www.vmware.com/resources/compatibility/search.php

Funzionalità (appliance/software) – Abbonamenti disponibili per grandi reti aziendali, con pacchetti per 1.000, 2.000, 5.000 e 10.000 utenti

Protezione dagli attacchi	
Protezione della posta in entrata e in uscita	SI
Efficacia anti-spam	98%+
Anti-phishing con identificazione separata	SI
SonicWALL GRID Anti-Virus	SI
Anti-virus: a doppio livello, in commercio	SI
Protezione Time Zero Virus	SI
Protezione da attacchi DHA, DoS e di altro tipo	SI
Accelerazione LDAP/Exchange	SI
Supporto LDAP multipli	SI
Gestione delle connessioni con reputazione IP	SI
Abbonamento al servizio Compliance	
Gestione avanzata delle policy	SI
Scansione degli allegati	SI
Dizionari	SI
Caselle di conferma/flusso lavoro	SI
Installazione e gestione	
Installazione	< 1 ora
Tempo di gestione settimanale	< 10 minuti
Compatibilità con tutti i server e-mail	SI
Single sign-on	SI
Gestione gruppi e utenti	SI
Quarantena e impostazioni per utenti finali	SI
Riepilogo posta indesiderata (Junk Box)	SI
Monitoraggio, reporting e gestione log	SI
Judgment Details	SI
Motore di ricerca rapida dei messaggi	SI
Clustering/clustering remoto	SI

Linea di protezione completa SonicWALL

SICUREZZA
DI RETEACCESSO
REMOTO SICUROSICUREZZA
WEB / E-MAILBACKUP E
RECOVERYGESTIONE
BASATA SU POLICY

SonicWALL Italy

T + 39.010.7407851
Italy@sonicwall.com

Contatti Supporto SonicWALL

www.sonicwall.com/emea/4724.html

PROTEZIONE ALLA VELOCITÀ DEL BUSINESS